

**ECOWATER**<sup>®</sup>  
S Y S T E M S



Votre eau. À la perfection.

**e-flow**<sup>™</sup>

SYSTÈME D'EAU POTABLE  
À OSMOSE INVERSE (OI)  
SANS RÉSERVOIR

**ETRO-485**

- ◆ Consignes de sécurité
- ◆ Installation
- ◆ Utilisation
- ◆ Entretien
- ◆ Pièces de rechange

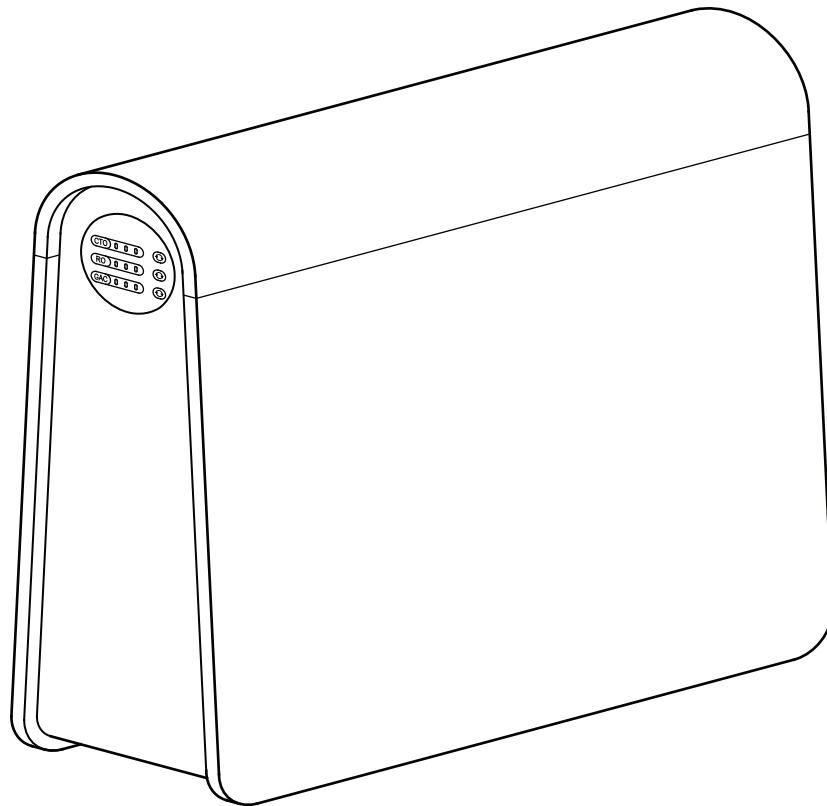

EcoWater Systems LLC  
P.O. Box 64420  
St. Paul, MN 55164  
[www.ecowater.com](http://www.ecowater.com)  
1-800-86 WATER

Système évalué et certifié par NSF  
International selon la norme NSF/ANSI  
42 pour la réduction des réclamations  
qui sont spécifiées sur la page des  
données relatives au rendement en  
[www.nsf.org](http://www.nsf.org) et certifié selon  
NSF/ANSI/CAN 372 et CSA B483.1.



7396410 (Rév. B 11/1/23)

## TABLE DES MATIÈRES

Fiche technique . . . . .	3	Installation des cartouches filtrantes . . . . .	9
Données relatives au rendement . . . . .	3	Branchez l'électricité . . . . .	9
Utilité du système de filtration d'eau . . . . .	4	Allumez l'eau . . . . .	9
Composants du système . . . . .	4	Rincez le système . . . . .	9
Vérifications requises avant l'installation . . . . .	4	Fonctionnement du système de filtration d'eau . . . . .	10
Installation . . . . .	5-8	Entretien de votre système de filtration par osmose inverse . . . . .	11-12
Raccord de l'eau d'alimentation . . . . .	5	Remplacement des cartouches filtrantes . . . . .	11
Vidange des eaux usées . . . . .	5	Désinfection du système . . . . .	12
Installation du robinet . . . . .	6	Guide d'entretien . . . . .	12
Raccordement du tuyau . . . . .	7	Dépannage . . . . .	13
Raccordements des tuyaux : alimentation d'eau, robinet d'eau produite et vidange . . . . .	8	Pièces de rechange . . . . .	14
		Garantie . . . . .	15

## CONSIGNES DE SÉCURITÉ

◆ Lisez attentivement les étapes, les conseils et les directives avant l'installation et l'utilisation du système de filtration d'eau potable. Suivez toutes les étapes à la lettre en vue d'une installation conforme.

◆ **VOUS DEVEZ OBSERVER LES CODES DE PLOMBERIE ET D'HYGIÈNE LOCAUX ET FÉDÉRAUX** lors de l'installation de votre système de filtration d'eau potable. Au Massachusetts, la conformité au code de plomberie 248-CMR est obligatoire. Consultez un plombier autorisé. Il est recommandé de confier l'installation à un installateur qualifié.

◆ Le système de filtration d'eau fonctionne à une pression minimale de 40 psi et maximale de 100 psi (276 - 689 kPa). Cf. le tableau à la page 3. Si la pression d'eau de la maison dépasse la valeur maximale admissible, posez un réducteur de pression dans la canalisation d'alimentation en eau du système de filtration.

◆ **NE PAS** installer le système à l'extérieur, ni l'exposer à des températures très chaudes ou très froides. La température de l'alimentation en eau du système doit être entre 4 °C (40 °F) (minimum) et 38 °C (100 °F)

(maximum); cf. le tableau de la page 3. **NE PAS INSTALLER SUR LA CONDUITE D'EAU CHAUDE.**

◆ Prenez connaissance des autres limites (pH, dureté de l'eau, etc.) à la page 3, et assurez-vous que l'alimentation en eau s'y conforme.

◆ Ne filtrez pas des eaux insalubres sur le plan microbiologique ou de l'eau de qualité microbiologique inconnue sans une désinfection adéquate avant ou après le système.

◆ Cet appareil peut être utilisé par des enfants âgés de 8 ans et plus et des personnes ayant des capacités physiques, sensorielles ou mentales réduites ou manquant d'expérience et de connaissances si elles ont reçu une supervision ou des instructions concernant l'utilisation de l'appareil de manière sûre et comprennent les dangers encourus. Les enfants ne doivent pas jouer avec l'appareil. Le nettoyage et l'entretien de l'utilisateur ne doivent pas être effectués par des enfants sans surveillance.

◆ De nouveaux flexibles fournis avec l'appareil doivent être utilisés. Les vieux flexibles ne doivent pas être réutilisés.

## DIMENSIONS

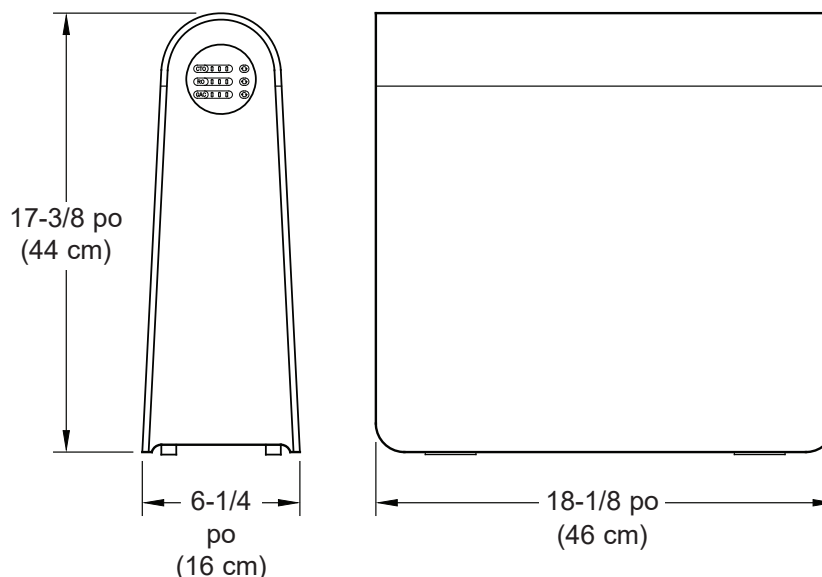

## FICHE TECHNIQUE

Specifications	
Limites de pression de l'eau d'alimentation	40 - 100 psi (276 - 689 kPa)
Limites de température de l'eau d'alimentation, minimum / maximum	40 - 100 °F (4 - 38 °C)
Débit de service	0,42 gal./min. (1,6 L/min.)
Durée de vie du service	2 000 gal. (7 570 L)
Matières dissoutes totales (MDT)	2 000 parties par million
Dureté de l'eau maximale à 6,9 pH	10 grains/gallon (171 ppm)
Concentration maximale - fer, manganèse, sulfure d'hydrogène	0
Chlore dans l'alimentation en eau	acceptable ◆
Limites du pH de l'eau d'alimentation	pH 4 - 10
Pourcentage de rejet de matières dissoutes totales, minimale (nouvelle membrane) ■ ●	95,75 %
Production quotidienne d'eau ■ ●	600 gal./jour (2,271 L/jour)
Pourcentage de récupération ■ □	62 %
Commande d'arrêt automatique	oui

◆ Réduction du chlore (max. de 2,0 ppm) par le préfiltre OI. **ENTRETIEN PÉRIODIQUE REQUIS** Le chlore détruira la membrane OI. Cf. page 4.

■ Basé sur des tests de laboratoire effectués par le fabricant.

● Eau d'alimentation à 50 psi (345 kPa), 77 °F (25 °C) et 750 MDT - La production d'une eau de qualité et le pourcentage de rejet varient selon la pression, la température et les matières dissoutes totales.

□ Récupération nominale signifie le pourcentage de l'eau affluente à la membrane du système, disponible à l'utilisateur sous forme d'eau purifiée par osmose inverse.

## DONNÉES RELATIVES AU RENDEMENT

Réclamation d'exécution pour ETRO-485					
Substance	Concentration de défi de l'influent requise par NSF	Reducción mínima NSF / nivel permitido	Influent moyen	Effluent, moyen / maximal	Pourcentage de réduction, moyenne / minimum
Goût et odeur de chlore	2.0 ±10% mg/L <sup>①</sup>	1 mg/L <sup>①</sup>	2.0 mg/L <sup>①</sup>	0.05 / 0.05 mg/L <sup>①</sup>	97.5% / 97.5%

① Milligrammes par litre, ce qui équivaut à des parties par million (PPM).

### PRÉTRAITEMENT DE L'ALIMENTATION EN EAU REQUIS POUR PRÉVENIR L'ENTARTRAGE

MODE D'EMPLOI DU TABLEAU...

...Repérez le point d'intersection de la **dureté** et du **pH de l'eau d'alimentation**.

Si ce point est dans la partie ombrée, un prétraitement\* est requis.

\*L'adoucissement de l'eau est le prétraitement suggéré.

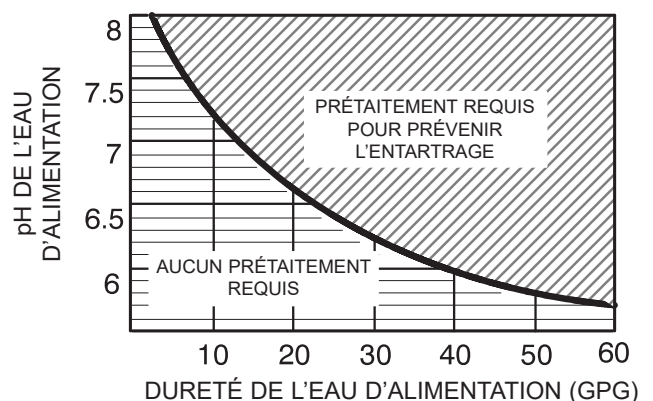

## UTILITÉ DU SYSTÈME DE FILTRATION D'EAU OI

Le système de filtration d'eau est un purificateur par OSMOSE INVERSE (OI); l'osmose inverse est un procédé de réduction des matières dissoutes et organiques par le passage de l'eau à travers une membrane spéciale. La membrane sépare les minéraux et les impuretés de l'eau, puis ils sont vidangés. Une eau assainie de première qualité et sans arrière-goût va directement au robinet d'eau potable.

Les cartouches de préfiltre et post-filtre sont jetables. Le préfiltre à charbon assure une réduction du chlore (cf. la fiche technique) et une filtration des sédiments. Le post-filtre minimise les autres goûts et odeurs indésirables avant la consommation de l'eau.

Le purificateur OI intègre également un robinet standard d'eau.

Une pompe de surpression interne maintient la pression de l'eau contre la membrane d'OI pour produire rapidement de l'eau potable lorsque le robinet est ouvert, même si la pression d'entrée est faible. Aucun réservoir de stockage n'est requis pour l'eau produite.

Le système de filtration de l'eau potable se loge sous l'évier ou sous le lavabo. Vous pouvez cependant l'installer à l'endroit le plus pratique. À noter qu'une conduite d'arrivée d'eau FROIDE et un point de vidange sont nécessaires à proximité du système (tuyaux de 6 pieds / 1,8 m de long inclus). Procurez-vous au besoin des tuyaux plus longs pour atteindre les points plus éloignés. Assurez-vous que ces tuyaux sont acceptables pour les alimentations en eau potable.

## COMPOSANTS DU SYSTÈME

Le système OI est expédié dans un carton d'emballage qui contient :

- (1) Ensemble de filtration OI.
- (2) Cartouches filtrantes
- (3) Alimentation électrique.
- (4) Tuyaux à code couleur.

### L'INSTALLATEUR FOURNIT :

- (1) Raccord pour la conduite d'eau froide d'alimentation au système d'OI. Il doit s'adapter à un tuyau de 3/8 po (9,5 mm) diamètre extérieur.
- (2) Robinet pour distribuer l'eau OI produite. Les robinets disponibles chez EcoWater sont indiqués à la page 14.
- (3) Espace d'air, 1-1/2 po (4 cm) minimum, pour l'eau de décharge par osmose inverse. Il doit s'adapter à un tuyau de 1/4 po (6 mm) diamètre extérieur et être capable de gérer un débit de 0,4 gallons par minute.
- (4) Un point de vidange des eaux usées OI.

Ces composants doivent être conformes aux codes locaux ou fédéraux. Si besoin, commandez à EcoWater des raccords facultatifs si les codes les autorisent. Consulter la page 14.

### VÉRIFICATIONS AVANT DE COMMENCER L'INSTALLATION :

★ **EAU D'ALIMENTATION** - L'eau d'alimentation du système OI doit avoir les caractéristiques indiquées dans la fiche technique. Sinon, l'eau assainie sera de qualité inférieure et la vie de la membrane OI sera écourtée. L'eau de la municipalité possède souvent les caractéristiques requises. L'eau de puits doit parfois être adoucie. Demandez une analyse et des recommandations de

traitement à un laboratoire d'analyse de l'eau. Consultez et observez les codes locaux lors du raccordement du purificateur OI à une source d'eau.

**REMARQUE :** Les codes de l'État du Massachusetts prescrivent une installation par un plombier autorisé et proscrivent l'étrier de vidange. L'installation doit être conforme au code de plomberie 248-CMR de l'État du Massachusetts.

### MISES EN GARDE :

Une réduction du chlore dans l'eau d'alimentation est obligatoire (la réduction par le préfiltre est conforme au chiffre indiqué dans la fiche technique, page 3). Le chlore détruira la cartouche de membrane OI. Veillez à faire l'entretien du préfiltre (cf. page 11).

★ **POINT DE VIDANGE** - Un point de vidange approprié (consultez vos codes de plomberie locaux) est nécessaire pour évacuer les eaux usées de la cartouche de membrane OI. Dirigez de préférence le tuyau de vidange OI directement vers un avaloir de sol, une cuve à lessive, un puisard, un tuyau vertical, etc. Si ce n'est pas possible ou pratique de le faire, une vidange par le siphon en P est alors conseillée. Si besoin, commandez à EcoWater un étrier de vidange (perçage requis) ou un adaptateur de vidange spécial si les codes les autorisent. Consulter la page 14. Ces articles facultatifs sont installés sur l'about qui relie la sortie de l'évier ou du lavabo au siphon en P.

★ **ROBINET OI** - Le robinet OI d'eau assainie est installé sur l'évier, sur le lavabo ou sur le comptoir (souvent, dans un trou de fixation de douchette d'évier). Prévoir un espace en dessous pour les tuyaux du robinet et pour le fixer en place. Référez-vous aux pages 6 et 8.

# INSTALLATION

## RACCORD DE L'EAU D'ALIMENTATION

Consultez et observez les codes de plomberie pendant la planification, puis l'installation d'un raccord d'alimentation en eau froide. Il doit assurer un raccordement étanche au tuyau OI 3/8 po (9,5 mm) diam. ext. Cf. Figure 5, page 8. La Figure 1 illustre une installation type avec les raccords courants fournis. Si les codes l'autorisent, posez au besoin un robinet-vanne à étrier (non fourni par EcoWater).

**REMARQUE :** Les codes de l'État du Massachusetts prescrivent une installation par un plombier autorisé et proscrivent l'étrier de vidange. L'installation doit être conforme au code de plomberie 248-CMR de l'État du Massachusetts.

**RACCORDEMENT** (raccord à compression dans l'illustration)

**IMPORTANT :** Avant tout, fermez les robinets d'arrêt d'eau chaude et d'eau froide (cf. Figure 1). Posez un bac pour recueillir l'eau lors du démontage du tuyau.

Conformément aux codes de plomberie, posez sur la conduite d'eau froide de cuisine un raccord pour tuyau 3/8 po (9,5 mm) de diamètre extérieur. La Figure 1 montre un raccordement type. Vous pouvez utiliser un raccord fileté ou à souder. Si vous optez pour un raccord fileté, appliquez de la pâte à joint ou du ruban de téflon sur les filets extérieurs.

Ne raccordez pas les tuyaux avant l'étape 2, en haut de la page 8.

## VIDANGE DES EAUX USÉES

Dirigez de préférence le tuyau de vidange OI directement vers un avaloir de sol, une cuve à lessive, un puisard, un tuyau vertical, etc. (les options de vidange ouvert sont illustrées à la Figure 2B. Si ce n'est pas possible ou pratique de le faire, posez un raccord de vidange des eaux usées OI; consultez et observez les codes de plomberie pendant la planification. Normalement, le raccord est installé au siphon en P, toujours au-dessus de ce dernier.

### ABOUT EN Y, OU AUTRE SIPHON EN P AUTORISÉ

La Figure 2A montre un siphon en P et un about en Y types.

### OPTIONS DE VIDANGE OUVERT

Vous pouvez diriger le tuyau de vidange directement vers l'un des points de vidange ouverts appropriés, tel qu'illustré à la figure 2B. Vérifiez vos codes locaux. Veillez à toujours laisser un espace d'air, 1-1/2 po (4 cm) minimum, entre l'extrémité du tuyau et le point de vidange.

FIGURE 1 RACCORDEMENT TYPE DE L'ALIMENTATION EN EAU (avec raccord à compression)

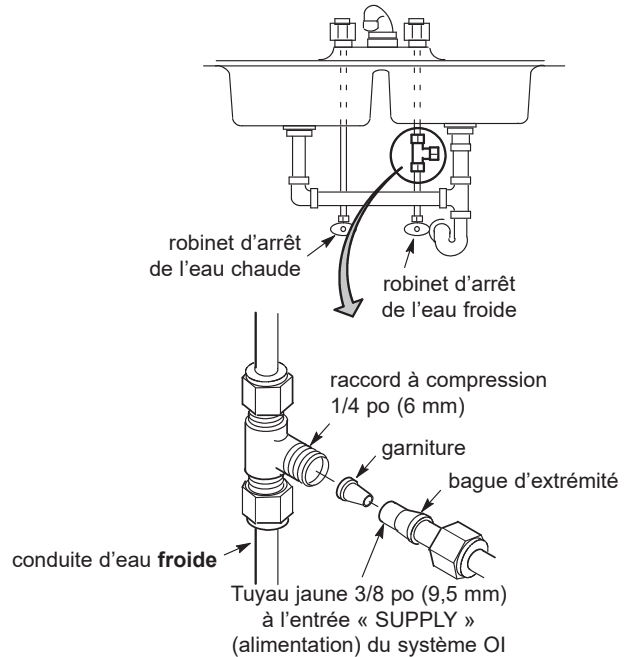

FIGURE 2A RACCORDEMENT TYPE DE VIDANGE (consulter les codes locaux)

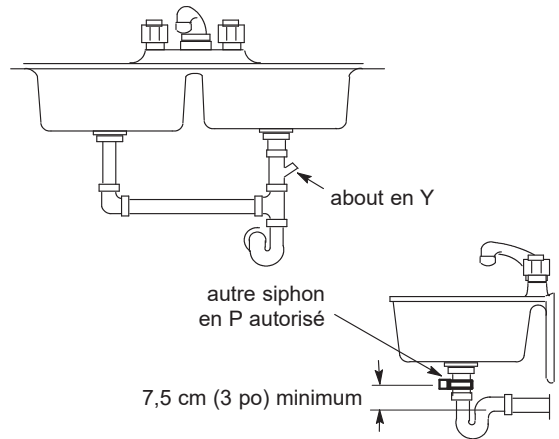
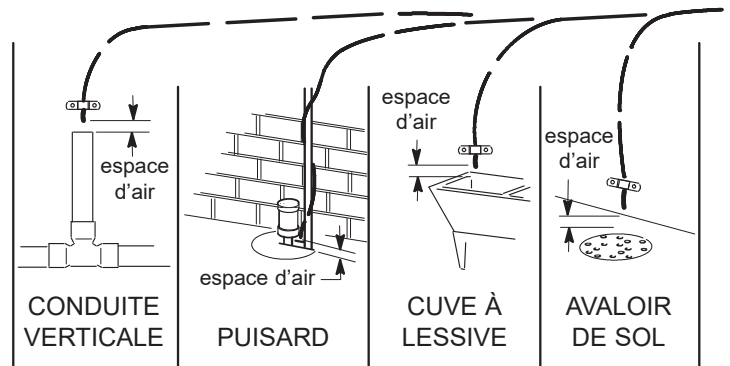

FIGURE 2B POINTS DE VIDANGE FACULTATIFS DES EAUX USÉES



## INSTALLATION DU ROBINET OI

**REMARQUE :** Le robinet et le raccord de tuyau, connexion rapide de 3/8 po (9,5 mm), ne sont pas inclus avec le système. Voir la page 14.

### MÉTHODE D'INSTALLATION DU ROBINET OI

Sélectionnez l'un des endroits d'installation suivants du robinet; prévoyez suffisamment d'espace sous le robinet pour les raccordements.

- ◆ Dans un trou de fixation de douchette d'évier.
- ◆ Percez un trou dans la table-évier.
- ◆ Percez un trou dans le comptoir, près de l'évier.

**REMARQUE :** Référez-vous à la Figure 3 : le robinet doit reposer bien à plat à l'endroit choisi pour assurer l'étanchéité du joint.

1. Repérez et organisez les pièces du robinet de l'osmoseur. Voir la Figure 3.
2. Enfilez la rondelle chromée sur la tige du robinet. Voir la figure 3.
3. Placez l'ensemble OI sous l'évier.

**REMARQUE :** Cf. les directives de raccordement des tuyaux à la page 8. Pour faciliter l'entretien, prévoyez des longueurs de tuyaux suffisantes pour pouvoir sortir l'ensemble OI de l'armoire.

4. Insérez la tige du robinet dans le trou de montage.
5. Sous l'évier ou le comptoir, posez la douille en plastique, la rondelle plate et l'écrou hexagonal; glissez en place la grande rondelle en acier, entre la douille et la sous-face de l'évier ou du comptoir. Ensuite, serrez solidement l'écrou hexagonal.
6. Vissez le raccord de tuyau inférieur au bas de la tige du robinet.
7. Enfoncez l'extrémité du tuyau bleu 3/8 po (1 cm) de l'ensemble OI dans le raccord installé à l'étape précédente.

**REMARQUE :** Ne raccordez pas le tube de vidange à l'espace d'air du robinet OI. Le débit de vidange de ce système est trop élevé. Vous devrez fournir un espace d'air séparé, comme illustré à la page 8.

FIGURE 3 - INSTALLATION DU ROBINET

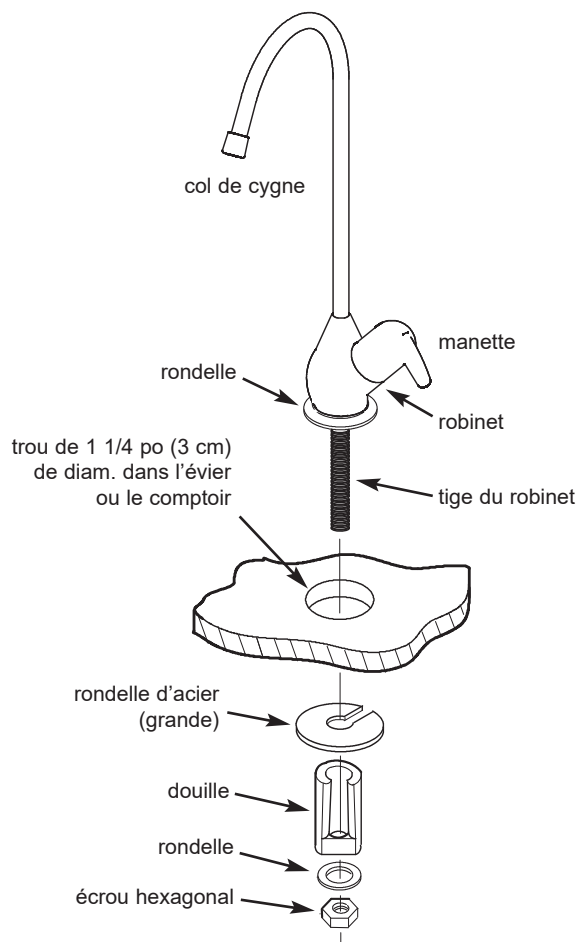
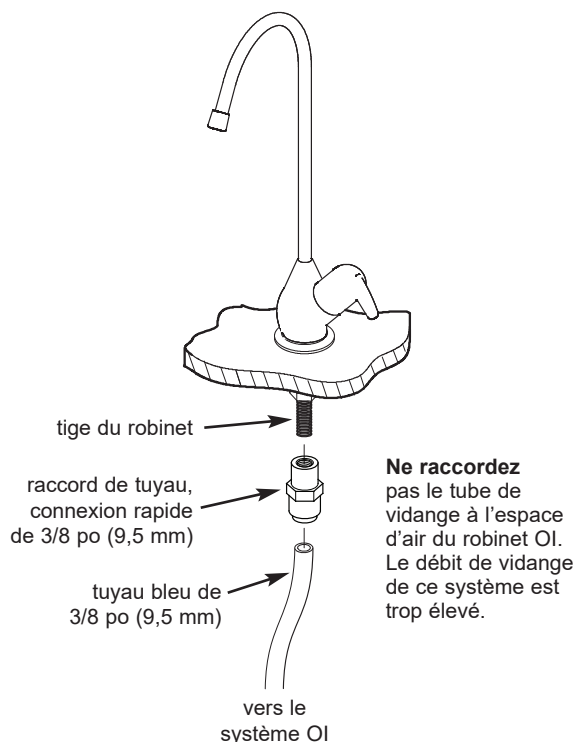

FIGURE 4 - RACCORDEMENT DU TUYAU



# RACCORDEMENTS DES TUYAUX

## MÉTHODE DE COUPE ET DE BRANCHEMENT DES TUYAUX

Votre système de filtration par osmose inverse comprend des raccords-poussoirs rapides. Consultez les directives suivantes avant de passer à l'étape de raccordement des tuyaux.

### Découpe des tuyaux à la bonne longueur

1. Coupez l'extrémité du tuyau avec un dispositif de coupe ou un couteau tranchant. Coupez toujours les tuyaux à angle droit.

2. Vérifiez que l'extrémité du tuyau (sur une longueur d'environ 2,5 cm [1 po]) est intacte : aucune entaille, égratignure, ni irrégularité. Coupez de nouveau le tuyau au besoin.

**REMARQUE :** Pour faciliter l'entretien, prévoyez des longueurs de tuyaux suffisantes pour pouvoir sortir l'ensemble OI de l'armoire.

### Raccordement des tuyaux

**REMARQUE :** Enlevez les bouchons d'expédition de protection avant de raccorder les tuyaux. Jetez les bouchons.

1. Poussez le tuyau dans le collet et l'engager dans le joint torique. Continuez de pousser le tuyau fermement, contre l'arrière du raccord. Une erreur courante consiste à cesser de pousser après l'engagement du tuyau dans le joint torique, ce qui occasionnera des fuites. L'engagement complet d'un tuyau de 1/4 po (6 mm) implique une insertion de 11/16 po (17 mm) dans le raccord. L'engagement complet d'un tuyau de 3/8 po (9,5 mm) implique une insertion de 3/4 po (19 mm) dans le raccord.

2. Si un tube autre que celui fourni avec le système est utilisé, assurez-vous qu'il est de haute qualité, que son format et son arrondi sont identiques en tout point et que sa surface est lisse.

### Débranchement des tuyaux

1. Repoussez le collet avec le doigt.
2. Maintenez le collet repoussé tout en sortant le tuyau.

### Débranchement des tuyaux

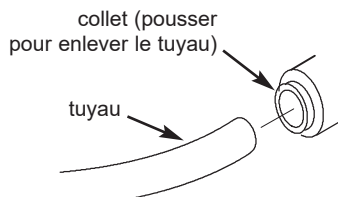

### Enlevez et jetez les bouchons d'expédition

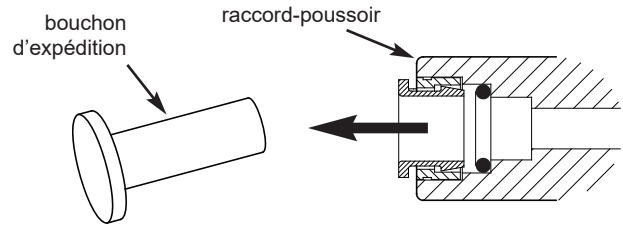

### Tuyau correctement coupé

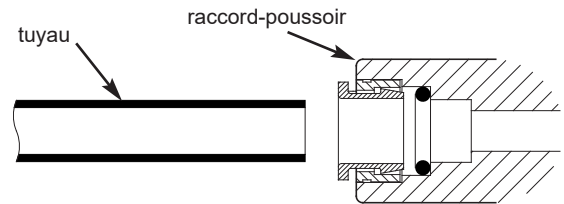

Couper le tuyau à angle droit; les extrémités doivent être rondes, lisses, sans entailles, encoches ni méplats.

### Tuyau partiellement inséré dans le raccord

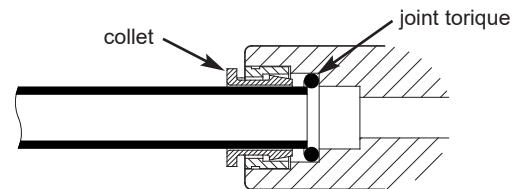

### Tuyau complètement inséré dans le raccord

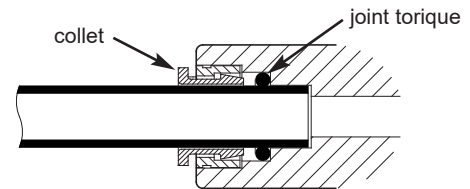

### Collet et joint torique

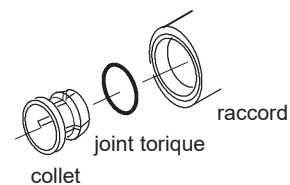

## RACCORDEMENT DES TUYAUX : ALIMENTATION D'EAU, ROBINET D'EAU PRODUITE ET VIDANGE

1. Déplacez le système d'osmose inverse en position, sous l'évier.

**REMARQUE :** Voir les procédures de raccordement des tuyaux à la page précédente. Pour faciliter l'entretien et l'entretien, conservez les longueurs de tuyau suffisamment longtemps pour retirer le système d'osmose inverse sous l'évier.

2. **Connectez le tuyau d'alimentation en eau :** Connectez une extrémité du tuyau jaune de 3/8 po (9,5 mm) au raccord d'alimentation en eau, installé à la page 5, et serrer solidement l'écrou (Figures 1 et 5). Coupez le tuyau jaune à la longueur et insérez l'autre extrémité complètement dans le raccord de connexion rapide « SUPPLY » (alimentation), une entrée du système OI (Figure 5).

3. **Connectez le tube du robinet d'eau produit par osmose inverse :** Localisez le tuyau bleu de 3/8 po (9,5 mm) que vous avez relié au robinet à la page 6. Coupez le tube bleu à la longueur et insérez l'autre extrémité complètement dans le raccord de connexion rapide « PRODUCT » (produit), une sortie du système OI (Figure 5).

4. **Connectez le tuyau de vidange :** Localisez le tube rouge de 1/4 po (6 mm), coupez un carré d'extrémité et insérez-le complètement dans le raccord de connexion rapide « DRAIN » (vidange), une sortie du système OI (Figure 5).

**REMARQUE :** Ne raccordez pas le tube de vidange à l'espace d'air du robinet OI. Le débit de vidange de ce système est trop élevé pour lui.

### 5. Fournir un espace d'air :

**Si vous utilisez une vidange avec un siphon en P,** dirigez l'autre extrémité du tuyau rouge de 1/4 po (6 mm) à l'entrée d'un espace d'air (non inclus). Coupez le tube rouge à la longueur et connectez-le, comme illustré à la Figure 5. Connectez la sortie de l'espace d'air au raccord de vidange installé à la page 5. Maintenez le tuyau aussi droit que possible, sans boucles, plis ou points bas.

**Ou, si vous utilisez un avaloir de sol ou un autre point de vidange autorisé,** Dirigez le tuyau rouge de 1/4 po (6 mm) du système d'osmose inverse au avaloir de sol, au puisard, etc. Assurez-vous de prévoir un espace d'air de 1-1/2 po (4 cm) minimum et de fixer l'extrémité du tuyau en place.

FIGURE 5 - INSTALLATION TYPE

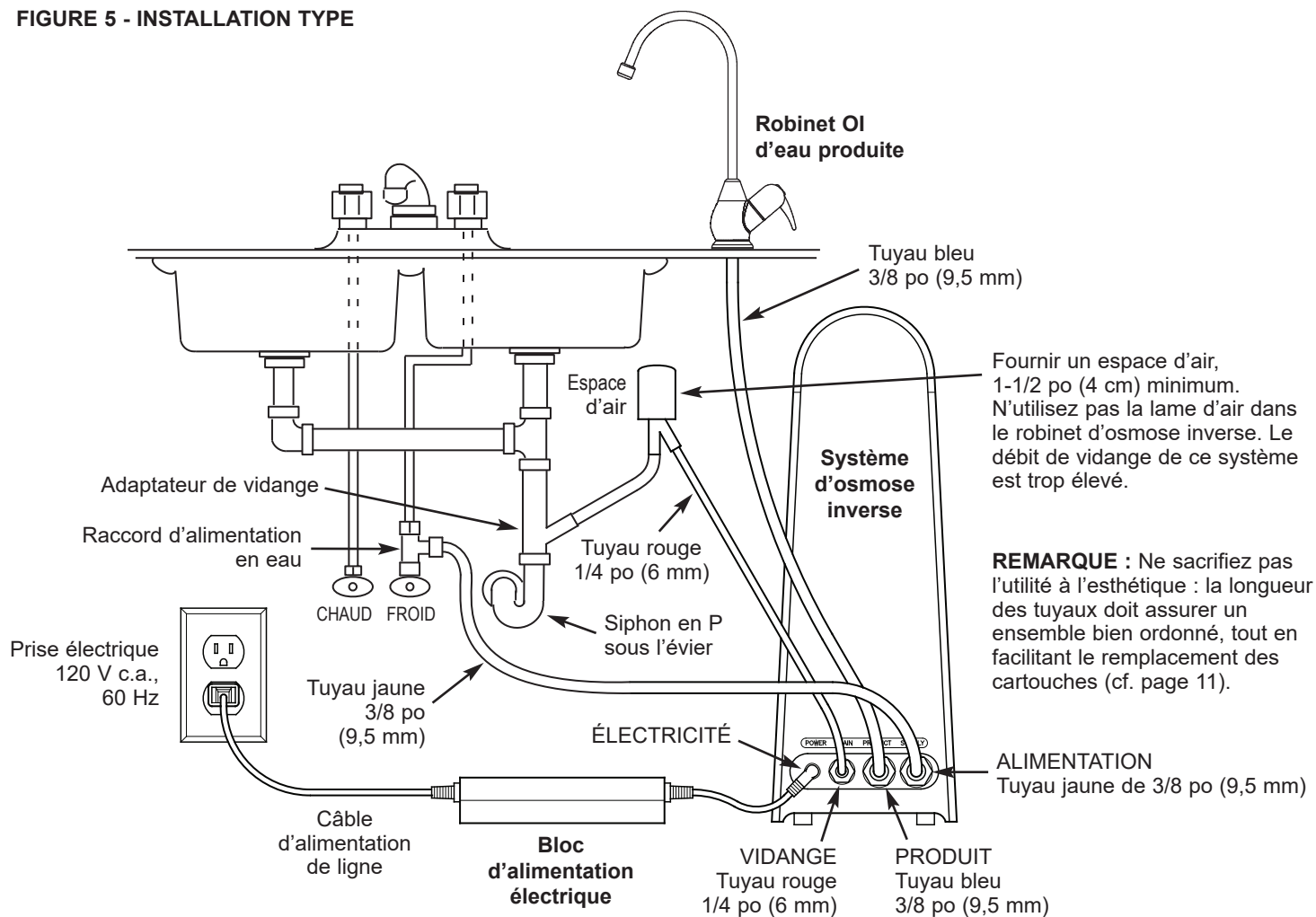

## INSTALLEZ LES CARTOUCHES FILTRANTES

1. Ouvrez le couvercle latéral magnétique pour accéder à l'intérieur de l'armoire du système d'osmose inverse.

2. Retirez les trois cartouches filtrantes de leur emballage et installez-les dans l'ordre indiqué à la Figure 6.

**REMARQUE:** L'installation de la cartouche à membrane OI (« RO ») centrale fournit d'abord plus d'espace pour la saisir et la tourner.

**REMARQUE:** Les têtes des cartouches les plus extérieures (« GAC » et « CTO ») pivotent vers l'extérieur pour un accès plus facile.

**REMARQUE:** La figure 6 montre un côté de l'armoire ouvert, mais chaque côté peut être ouvert. Lors de l'installation de cartouches, respectez les marques « GAC » et « CTO » sur l'armoire et n'installez pas ces deux cartouches au mauvais endroit.

FIGURE 6 - INSTALLEZ LES CARTOUCHES FILTRANTES

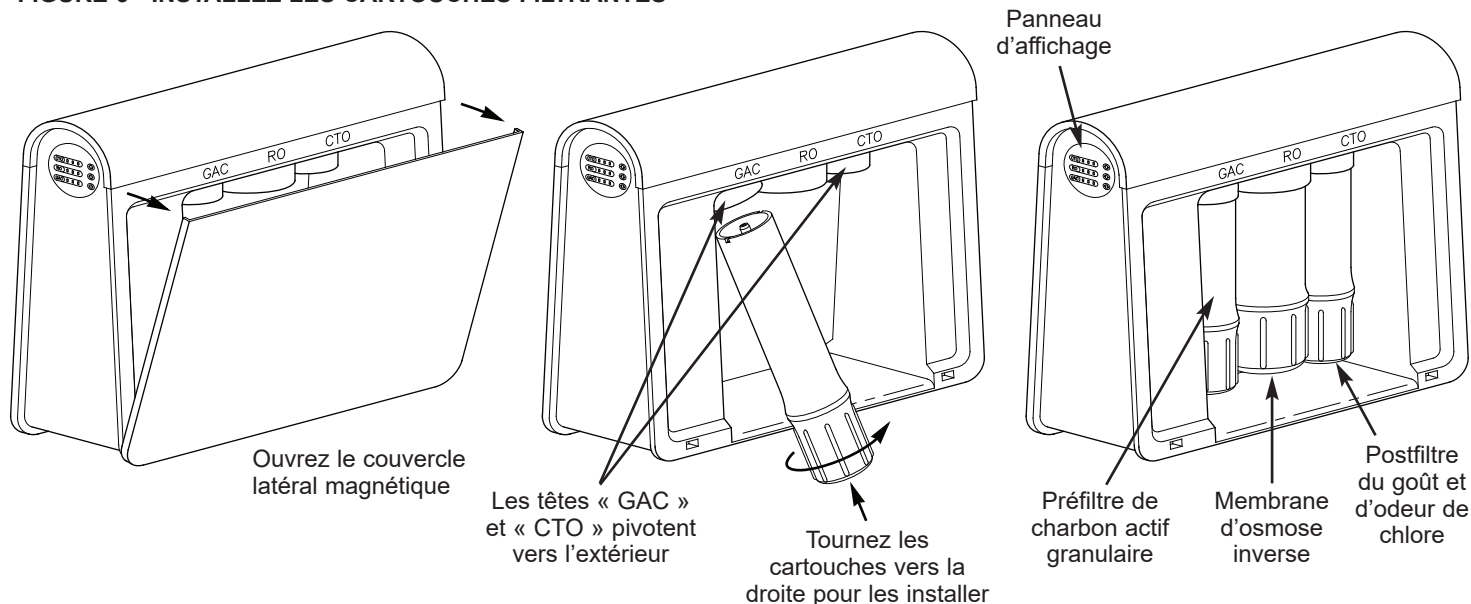

## BRANCHER À L'ÉLECTRICITÉ

1. Insérez le connecteur basse tension du bloc d'alimentation dans la prise POWER de l'armoire système OI (cf. Figure 5).

2. Insérez la fiche du câble d'alimentation de ligne dans une prise électrique domestique 120 V CA, 60 Hz, qui est continuellement sous tension (non commutée).

## ALLUMER L'ALIMENTATION EN EAU

1. Ouvrez la vanne d'arrêt de l'alimentation en eau froide de l'évier.

2. Ouvrez le robinet de l'évier pour purger l'air de la plomberie. Fermez le robinet lorsque l'eau coule doucement.

3. Vérifiez l'étanchéité des raccords et des branchements. Colmatez les fuites constatées.

## RINCER LE SYSTÈME

Suivez les étapes suivantes pour rincer le système.

1. Ouvrez le robinet OI et laissez l'eau circuler dans le système. Après 1 heure de débit continu, le système passe en mode de sécurité intégrée et arrête la pompe de surpression. Vous entendrez des bips et verrez des voyants clignotants sur le panneau d'affichage (voir la Figure 8 à la page suivante).

2. Désactivez le mode de sécurité intégrée du système en appuyant sur les boutons de réinitialisation dans l'ordre suivant : « CTO », « RO », « GAC » ou de haut en bas sur la panneau d'affichage (voir la Figure 8).

3. Prévoir une autre heure de débit continu, pour un temps de rinçage total de 2 heures. Répétez l'étape 2 et fermez le robinet OI. Votre système d'osmose inverse est prêt à l'emploi.

# FONCTIONNEMENT DU PURIFICATEUR D'EAU OI

## PRÉFILTRE

L'eau provenant de la conduite d'eau froide coule d'abord dans la cartouche du préfiltre à sédiments. Cette cartouche jetable réduit le chlore, le sable, le limon, la saleté et d'autres sédiments; l'eau d'alimentation est ainsi épurée avant de passer dans la cartouche OI (membrane) et dans le post-filtre.

## CARTOUCHE D'OSMOSE INVERSE (OI)

La cartouche OI comporte une membrane spéciale, tissée serrée. Lorsque l'eau sous pression traverse la cartouche, la membrane réduit les matières dissoutes et organiques. Une eau assainie de première qualité coule de la cartouche OI vers le post-filtre et le robinet OI. L'eau usée, contenant les matières solides et organiques, est envoyée vers le point de vidange.

## POST-FILTRE

À sa sortie du cartouche OI, mais avant d'aller au robinet OI, l'eau assainie traverse le post-filtre. Le post-filtre est un filtre à charbon actif. L'arrière-goût, les odeurs et les sédiments résiduels sont réduits dans l'eau assainie. Une eau potable pure et de haute qualité alimente le robinet.

## ROBINET OI

Le robinet de l'évier ou du comptoir distribue l'eau potable lorsqu'on l'ouvre. Il est possible de l'ouvrir et de le fermer en tournant la manette.

## POMPE DE SURPRESSION

La pompe de surpression interne du système maintient la pression de l'eau contre la membrane d'OI pour produire rapidement de l'eau potable lorsque le robinet est ouvert, même si la pression d'entrée est faible.

## PANNEAU D'AFFICHAGE

Le panneau d'affichage indique la durée de vie restante de chacune des trois cartouches filtrantes. Lorsqu'une cartouche filtrante est remplacée et que le bouton de réinitialisation est enfoncé et maintenu enfoncé pendant 5 secondes, les trois barres LED s'allument vivement. Au fil du temps, les tiges s'assombrissent et s'éteignent, une par une, jusqu'à ce qu'il soit temps de remplacer la cartouche. Ensuite, la dernière barre clignotera et une alarme retentira. Également sur ce panneau d'affichage se trouvent deux voyants d'avertissement rouges, l'un pour indiquer qu'une fuite d'eau a été détectée et l'autre pour indiquer qu'il n'y a pas d'alimentation en eau.

FIGURE 7 - DIAGRAMME DU SYSTÈME

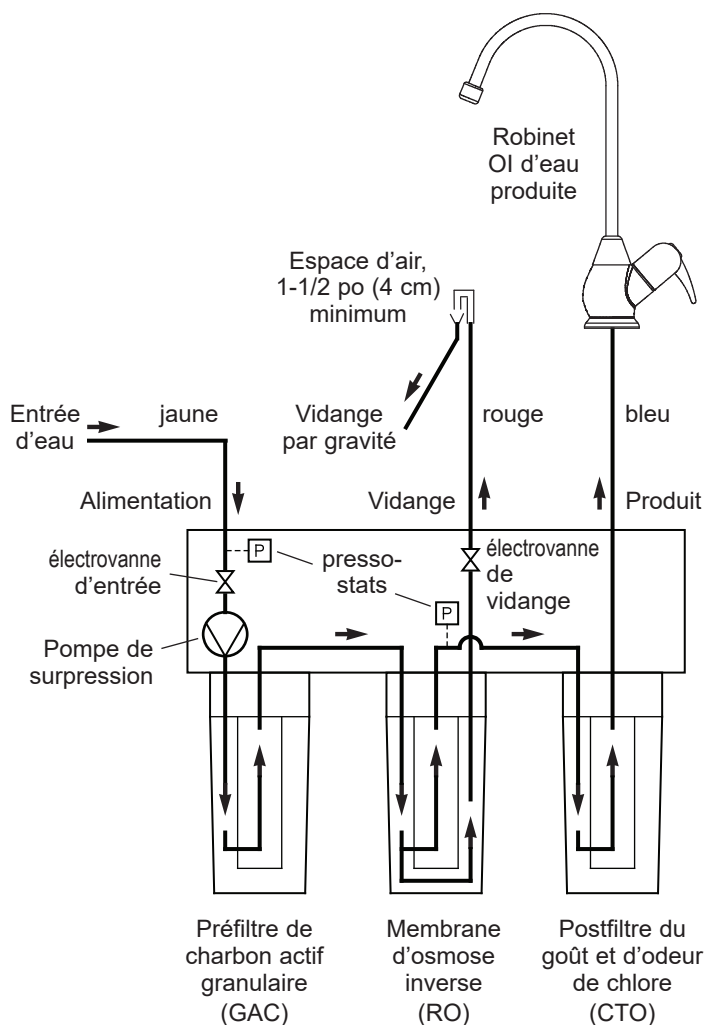
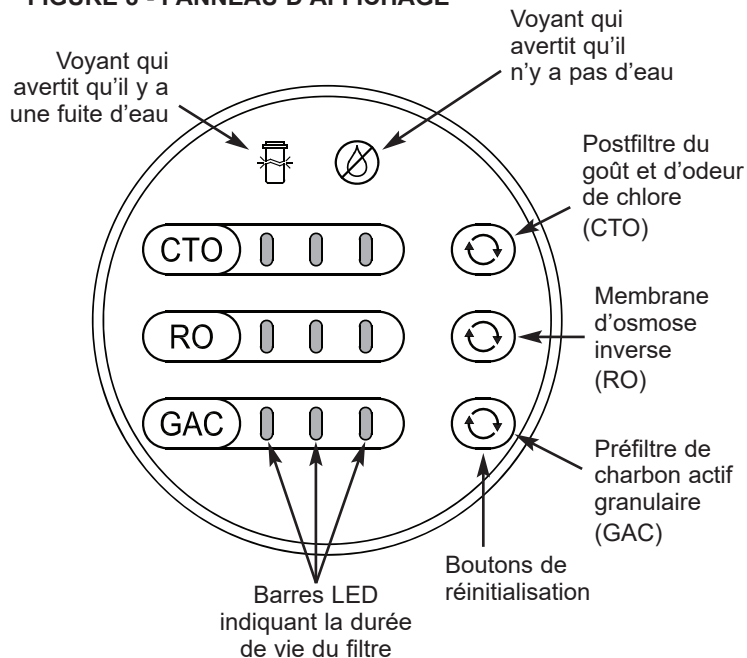

FIGURE 8 - PANNEAU D'AFFICHAGE



# ENTRETIEN DE VOTRE SYSTÈME DE FILTRATION PAR OSMOSE INVERSE (OI)

Pour que votre osmoseur continue de bien fonctionner et de produire une eau de première qualité, vous devez faire en sorte que l'eau d'alimentation reste toujours dans les limites indiquées dans la fiche technique. Une bonne source d'eau prolongera la vie des cartouches (membrane OI, préfiltre, post-filtre). Malgré tout, les cartouches s'useront avec le temps et devront être remplacées.

Ce système OI intègre un ensemble jetable de traitement, essentiel à la réduction efficace des matières dissoutes totales. Il est vivement recommandé de faire analyser l'eau tous les 6 mois au minimum pour vérifier le bon fonctionnement de l'osmoseur. Pour vous procurer des trousseaux d'analyse des matières dissoutes totales, composez à IAS Labs au 1-602-273-7248, ou consultez la section des analyses d'eau de votre annuaire téléphonique local.

## CARTOUCHES DE PRÉFILTRE ET POST-FILTRE

Vous devez souvent remplacer la cartouche de préfiltre pour prévenir la destruction de la membrane OI par le chlore ou l'engorgement par les sédiments dans votre alimentation en eau. Si l'alimentation en eau contient du chlore et des sédiments, remplacez la cartouche de préfiltre au moins tous les 6 mois de consommation d'eau assainie. Remplacez la cartouche plus souvent si les sédiments commencent à l'engorger.

Si l'eau n'a que des sédiments, aucun chlore, vous pourriez constater un ralentissement de la production d'eau assainie (accumulation de sédiments dans le

préfiltre). Dans ce cas-là, remplacez la cartouche de préfiltre. Remplacez aussi la cartouche de post-filtre.

Remplacement des cartouches filtres, cf. Figure 6 :

1. Tournez la cartouche de préfiltre vers la gauche pour la dévisser de la tête.
2. Tournez la cartouche de post-filtre vers la gauche pour la dévisser de la tête.
3. Jetez les cartouches d'une façon adéquate.
4. Insérez les cartouches neuves, puis tournez-les vers la droite pour les visser.
5. Appuyez, et maintenez enfoncé pendant 5 secondes, le bouton de réinitialisation de chaque cartouche filtrante remplacée (cf. Figure 10). Les trois barres de vie du filtre pour cette cartouche seront brillamment éclairées.
6. Une fois les filtres changés, il est recommandé de purger les fines de carbone, comme suit : Ouvrez le robinet d'osmose inverse, laissez l'eau s'écouler dans le système pendant 10 minutes, puis fermez le robinet d'osmose inverse.

## CARTOUCHE DE MEMBRANE OI

Ce système OI intègre un composant jetable de traitement, essentiel à l'efficacité de l'appareil. Le composant OI de rechange doit avoir les mêmes caractéristiques, définies par le fabricant, pour assurer une efficacité et une réduction identiques des impuretés.

La durée de vie de la cartouche de membrane OI dépend principalement du pH et de la dureté de l'eau d'alimentation du système OI (voir la fiche technique).

suite à la page suivante

FIGURE 9 - REMPLACEZ LES CARTOUCHES FILTRANTES

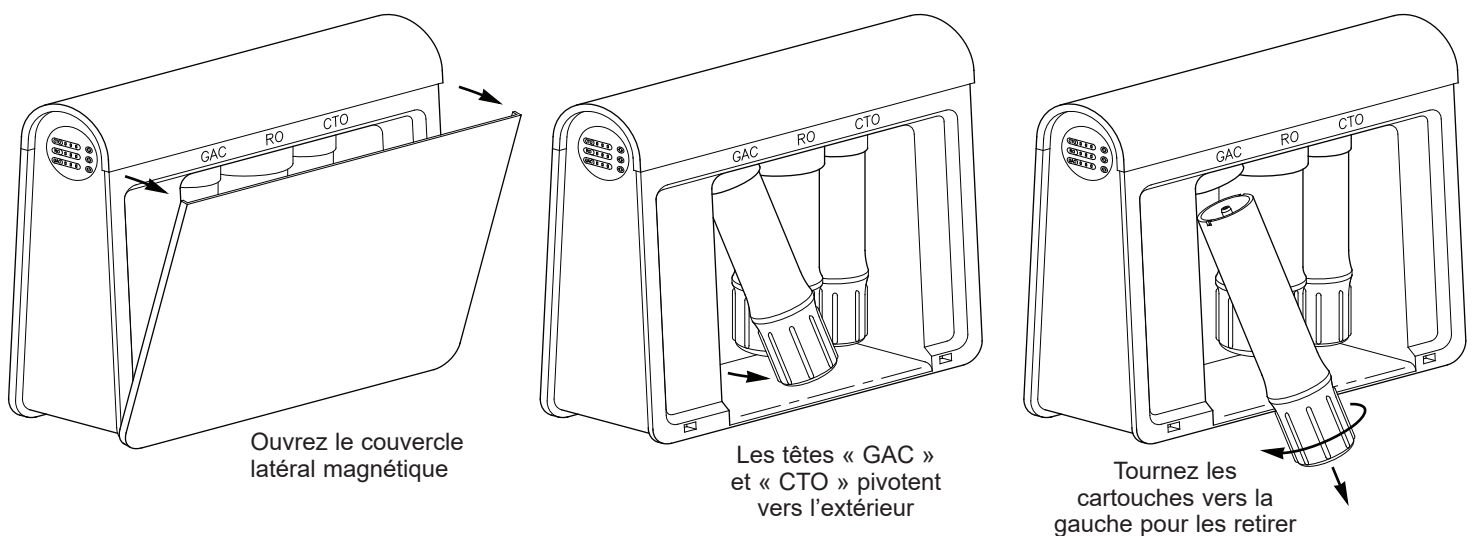

# ENTRETIEN DE VOTRE SYSTÈME DE FILTRATION PAR OSMOSE INVERSE (OI)

suite de la page précédente

La durée de vie de la cartouche sera écourtée si le pH est élevé. Par exemple, si le pH de l'eau d'alimentation est entre 6,8 et 7,7, la cartouche pourra durer plus d'un an. En revanche, la membrane pourrait durer à peine 6 mois si le pH est entre 8,5 et 10.

Un pH élevé fragilise la membrane et y fait des trous de la grosseur d'une tête d'épingle.

Il est temps de remplacer la cartouche OI lorsque le débit et/ou la qualité de l'eau produite chute. Un goût différent ou désagréable de l'eau indique que des matières solides et organiques passent à travers la membrane OI. Lors du remplacement de la cartouche OI, remplacez également les cartouches de préfiltre et post-filtre.

Remplacement de la cartouche OI (cf. Figure 6) :

1. Dévissez la cartouche de préfiltre (tournez-la vers la gauche) pour dépressuriser la cartouche OI.
2. Enlevez la cartouche OI.
3. Enlevez la cartouche de post-filtre.
4. Jetez les cartouches d'une façon adéquate.
5. Posez les cartouches neuves. Tournez les cartouches vers la droite pour les visser à la tête.
6. Appuyez, et maintenez enfoncé pendant 5 secondes, le bouton de réinitialisation de chaque cartouche filtrante

FIGURE 10 - RÉINITIALISER LA DURÉE DE VIE DU FILTRE

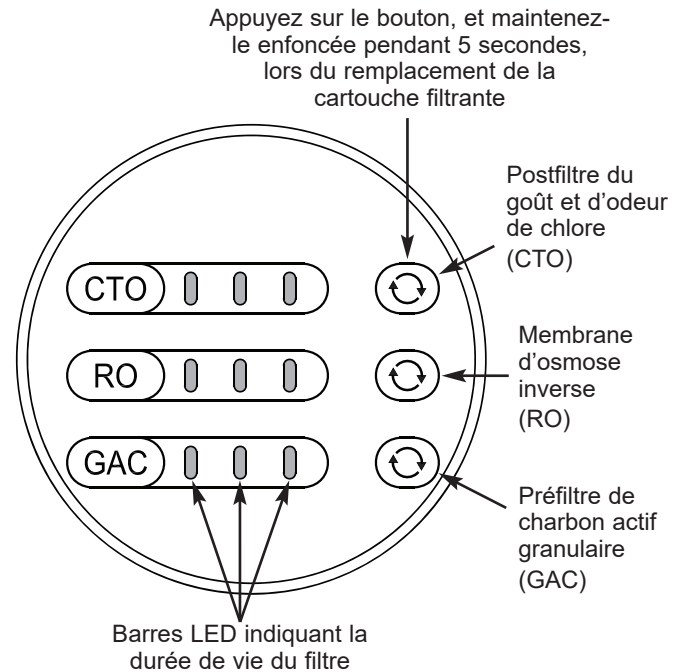

remplacée (cf. Figure 10). Les trois barres de vie du filtre pour cette cartouche seront brillamment éclairées.

7. Après avoir changé la membrane d'osmose inverse, rincez le système pendant 2 heures, en suivant les instructions de la section intitulée « Rincer le système » à la page 9.

## DÉSINFECTION DU SYSTÈME

Lors de l'installation d'un système nouveau ou de l'entretien annuel d'un système installé, il est recommandé de le désinfecter à l'aide d'eau de javel

domestique ordinaire à 5,25% et du trousse de désinfection EcoWater Systems (N° de pièce 7301203). Suivez les instructions fournies avec le trousse.

## GUIDE D'ENTRETIEN DE VOTRE SYSTÈME DE FILTRATION PAR OI

### MODÈLE N° ETRO-485

1. AU MOINS tous les 6 mois, remplacez les cartouches du préfiltre et du post-filtre.
2. Remplacez la cartouche de membrane OI lorsque le pourcentage de rejet des matières dissoutes totales (MDT) est inférieur à l'indication de la fiche technique (cf. **B**, ci-dessous).

**Si l'un des cas suivants se présente avant la fin des 6 mois, suivez la directive de remplacement indiquée.**

- A. Production lente d'eau assainie : Remplacez la cartouche de préfiltre. Si le taux de production n'augmente pas, remplacez les cartouches de post-filtre et de membrane OI.
- B. Teneur totale élevée en matières dissoutes (MDT) de l'eau assainie : Si la qualité de l'eau laisse à désirer, consultez votre concessionnaire pour la faire analyser. Une analyse comparative (eau traitée/eau non traitée) est importante pour établir l'efficacité du système. Si la teneur en MDT est hors des normes de référence, remplacez les cartouches de préfiltre, post-filtre et membrane OI.
- C. Goût ou odeur de chlore : Remplacez les cartouches de préfiltre, post-filtre et membrane OI.

## DÉPANNAGE

### TABLEAU DE DÉPANNAGE

ANOMALIE	CAUSE	CORRECTIF
Aucune LED n'est allumée sur le panneau d'affichage.	Le câble d'alimentation n'est pas branché.	Assurez-vous que le cordon d'alimentation est branché.
	Le câble d'alimentation est branché sur une prise contrôlée par un interrupteur.	Branchez le câble d'alimentation dans une prise qui n'est pas contrôlée par un interrupteur.
Le voyant qui avertit qu'il n'y a pas d'eau s'allume sur le panneau d'affichage (voir la figure 8 à la page 10).	L'alimentation en eau du système d'osmose inverse est coupée.	Assurez-vous que l'alimentation en eau est activée.
	La pression de l'eau vers le système OI est inférieure à la spécification minimale (20 PSI).	Assurez-vous que l'alimentation en eau est supérieure à la spécification de pression minimale (20 PSI).
Le voyant qui avertit qu'il y a une fuite d'eau s'allume sur le panneau d'affichage (voir la figure 8 à la page 10).	De l'eau a été détectée à l'intérieur du fond de l'armoire.	Si de l'eau a été renversée à l'intérieur de l'armoire lors du remplacement d'une cartouche filtrante, séchez l'eau renversée. Sinon, localisez et corrigez la fuite.
Les voyants clignotent sur le panneau d'affichage et l'alarme émet des bips.	Le système est passé en mode de sécurité intégrée après 1 heure de fonctionnement continu de la pompe de surpression.	Si vous rincez le système, désactivez le mode de sécurité intégrée, comme décrit dans la section « Rincer le système » à la page 9. Sinon, déterminez la raison du fonctionnement continu de la pompe avant de continuer.
Fuites d'eau des raccords de connexion rapide pour l'alimentation, le produit et / ou le drainage.	Les tuyaux ne sont pas insérés complètement dans les raccords.	Voir page 7 pour des instructions sur la façon de déconnecter et de connecter correctement les tuyaux aux raccords de connexion rapide.
L'eau sort de la base du robinet OI d'eau produite.	Le tuyau de vidange est relié à la espace d'air du robinet OI d'eau produite, qui ne peut pas gérer le débit.	Ne raccordez pas le tube de vidange à l'espace d'air du robinet OI. Le débit de vidange de ce système est trop élevé pour lui.
Goût ou odeur de chlore dans l'eau assainie OI.	La teneur en chlore de votre alimentation en eau excède les limites maximales; la membrane OI a été détruite.	Une filtration supplémentaire de l'eau alimentant le purificateur est nécessaire si elle contient plus de 2,0 ppm de chlore. Corrigez la situation avant de procéder à l'entretien du purificateur OI.
	Le préfiltre n'élimine plus le chlore de l'eau d'alimentation.	Remplacez les cartouches de préfiltre, post-filtre et membrane OI.
Autres goûts ou odeurs.	Post-filtre en fin de vie.	Remplacez la cartouche de post-filtre. Si le goût et les odeurs persistent, remplacez les cartouches de préfiltre et la membrane OI.
	Cartouche de membrane OI en fin de vie.	
	Contamination dans le système.	Utilisez la procédure de désinfection.
Production d'eau assainie trop lente.	L'alimentation en eau du purificateur OI n'est pas conforme à la fiche technique.	Prétraitez l'eau s'il y a lieu pour la rendre conforme avant l'entretien du purificateur OI.
	Cartouches de préfiltre ou membrane OI engorgées ou encrassées par des sédiments.	Remplacez la cartouche de préfiltre. Si le débit n'augmente pas, remplacez les cartouches de post-filtre et de membrane OI.
Teneur élevée en matières dissoutes totales (MDT) dans l'eau assainie.	L'alimentation en eau du purificateur OI n'est pas conforme à la fiche technique.	Prétraitez l'eau s'il y a lieu pour la rendre conforme avant l'entretien du purificateur OI.
	Cartouche de membrane OI en fin de vie.	Remplacez les cartouches de préfiltre, post-filtre et membrane OI.
Fuite d'eau du trou de l'espace air.	Le côté vidange du tuyau du espace d'air est bouché, engorgé ou mal raccordé au point de vidange.	Inspectez et éliminez le blocage ou l'engorgement. Reportez-vous aux directives d'installation du espace d'air pour un raccordement approprié de la vidange.

## PIÈCES DE RECHANGE

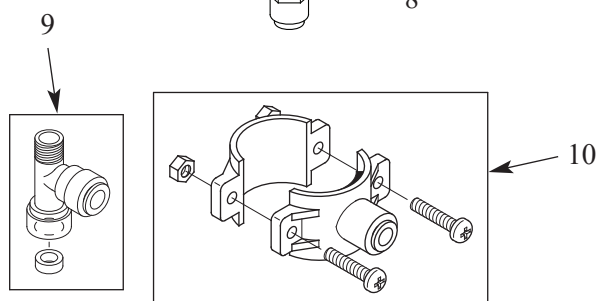
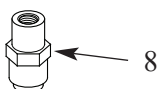
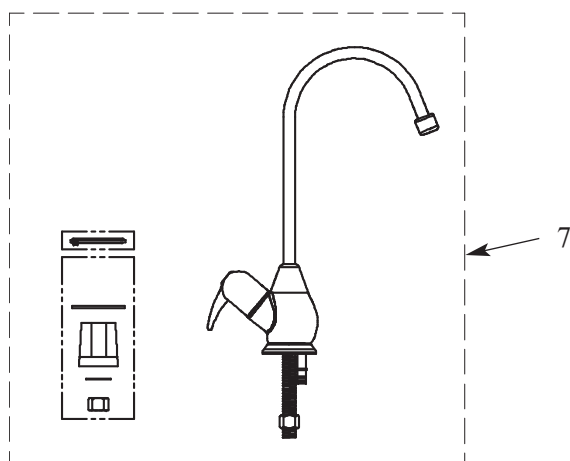
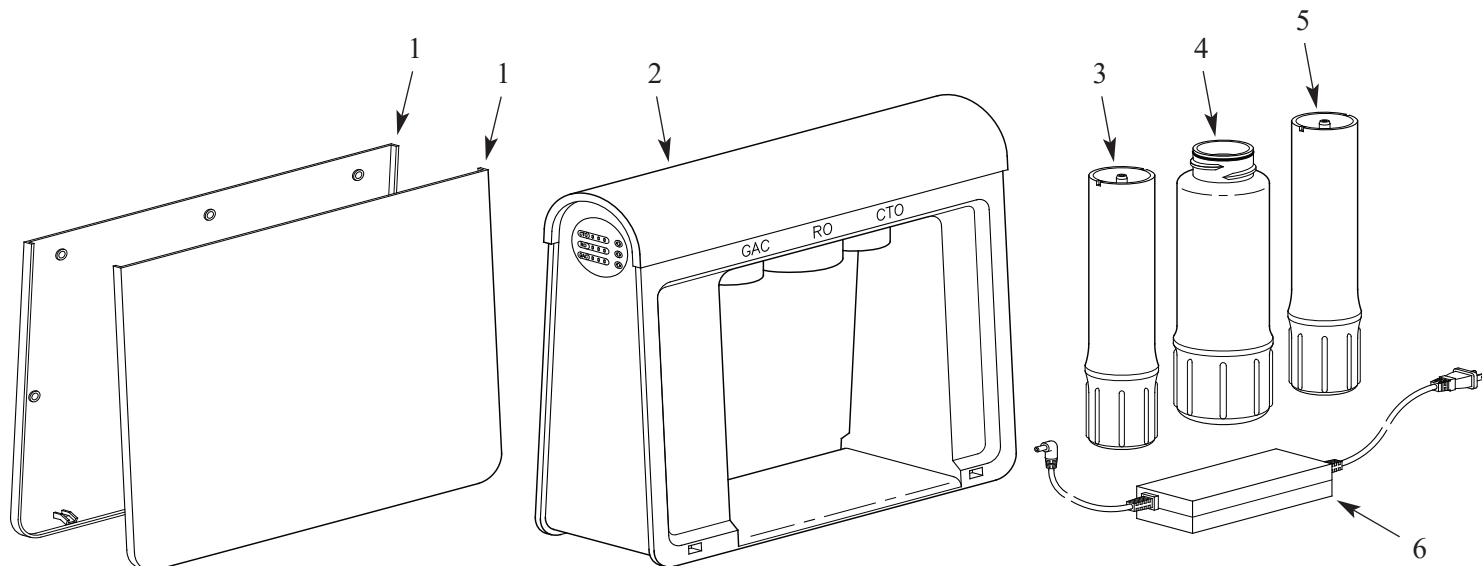

Pour commander des pièces, appelez votre concessionnaire local EcoWater ou allez à [www.ecowater.com](http://www.ecowater.com) pour trouver un détaillant dans votre région.

N° de repère	N° de pièce	Définition
1	7394604	Couvercle latéral magnétique, simple
2	7394646	Coeur, ETRO-485
3	7394612	Cartouche de préfiltre au charbon actif granulaire (GAC)
4	7394620	Cartouche de membrane d'osmose inverse (RO), 600 gallons par jour
5	7394638	Cartouche de postfiltre du goût et d'odeur de chlore (CTO)
6	7394387	Bloc d'alimentation électrique, 120 V c.a., 60 Hz, avec câble de ligne

OPTIONS DE ROBINET ET D'ACCESSOIRES (non inclus dans le système OI)		
N° de repère	N° de pièce	Définition
7	7272959	Robinet chromé
	7277187	Robinet, nickel brossé
8	7207920	Raccord rapide de tuyau, filetage de 7/16-24 à 3/8 po (9,5 mm)
9	119-8600088	Raccord rapide d'alimentation en eau, 3/8 po (9,5 mm)
10	119-8600123	Adaptateur de vidange
■	7301203	Trousse de désinfection
■	7161823	Tuyau, 1/4 po x 20 pi (6 mm x 6 m), blanc ●
■	7157280	Tuyau, 3/8 po x 20 pi (9,5 mm x 6 m), blanc ●

■ Non illustré.

● Tuyaux plus longs pour une installation distante, en remplacement direct des tuyaux de couleur.

## RENSEIGNEMENTS SUR LA GARANTIE

### GARANTIE LIMITÉE

1 et 3 ANS

#### **EcoWater Systems système de filtration d'eau par osmose inverse sans réservoir Modèle ETRO-485 (non compris les cartouches filtrantes)**

**Garant : EcoWater Systems LLC, P.O. Box 64420, St. Paul, MN 55164-0420**

[www.ecowater.com](http://www.ecowater.com)

Le garant garantit à l'acheteur d'origine que, lorsque le produit est acheté auprès d'un revendeur agréé et lorsqu'il est installé et entretenu conformément aux instructions, la membrane d'osmose inverse sera exempt de vices de matériau et de main-d'œuvre et fonctionnera conformément à sa fiche technique écrite pendant une période d'un (1) an à compter de la date de livraison du produit, et que toutes les autres parties du système de filtration d'eau par osmose inverse sans réservoir (ETRO-485) seront exemptes de vices de matériau et de main-d'œuvre et fonctionnera conformément à sa fiche technique écrite pendant une période de trois (3) ans à compter de la date de livraison du produit.

Si, durant la période en question, une pièce révèle, après inspection, s'avère défectueuse, le garant choisira, à son entière discrétion, de remplacer ou de réparer la pièce gratuitement, sauf les frais réguliers d'expédition, d'installation ou de service. Si la pièce de rechange est non disponible, le garant pourra alors vous rembourser le prix d'achat original. La main-d'œuvre nécessaire à l'entretien de cet appareil n'est plus couverte au titre de la garantie du produit. Les cartouches de préfiltre et de post-filtre, qui sont consommables, qui sont non récupérables, ne sont pas couverts par la garantie.

#### **Dispositions générales**

Les garanties ci-dessus sont valides dans la mesure où le système de filtration d'eau par osmose inverse sans réservoir est utilisé à des pressions d'eau n'excédant pas 100 psi (7.0 kg/cm<sup>2</sup>), et à une température d'eau n'excédant pas 100 °F (38 °C); dans la mesure où le système de filtration d'eau par osmose inverse sans réservoir n'est pas soumis à un usage abusif ou inapproprié, à des modifications, à de la négligence, au gel ou à un accident; et qu'il n'a pas été endommagé par les éléments naturels, comme une inondation, un ouragan, une tornade ou un séisme.

La garantie limitée ne couvre pas les dommages causés par : (a) le transport (b) l'entreposage, (c) une mauvaise utilisation, (d) le non-respect des instructions du produit ou un manque d'entretien préventif, (e) des modifications, (f) une réparation non autorisée, (g) l'usure normale, ou (h) des causes étrangères comme des accidents, un usage abusif ou d'autres actions ou événements hors du contrôle raisonnable du garant. L'utilisation de pièces du marché secondaire, usagées ou non fournies par le fabricant, annulera toutes les garanties. La garantie ne couvre pas les pannes causées par une mauvaise installation du produit. Le garant est dispensé de remplir ses obligations de garantie dans le cas de grèves, de réglementation gouvernementale, d'une pénurie de matériaux ou d'autres circonstances indépendantes de sa volonté.

AUCUNE AUTRE GARANTIE ALLANT AU-DELÀ DES TERMES SUSMENTIONNÉS N'EST OFFERTE POUR LE SYSTÈME DE FILTRATION D'EAU PAR OSMOSE INVERSE SANS RÉSERVOIR. TOUTES LES GARANTIES TACITES, Y COMPRIS LES GARANTIES DE QUALITÉ MARCHANDE OU D'APTITUDE À UN EMPLOI PARTICULIER, SONT EXCLUES DANS LA MESURE OÙ ELLES PEUVENT ALLER AU-DELÀ DES PÉRIODES ÉNONCÉES PRÉCÉDEMMENT. L'OBLIGATION DU GARANT EN VERTU DE CES GARANTIES SE LIMITE AU REMPLACEMENT OU À LA RÉPARATION DU COMPOSANT OU DE LA PIÈCE DONT LE DÉFAUT A ÉTÉ ÉTABLI PENDANT LA PÉRIODE STIPULÉE; LE GARANT N'ASSUME AUCUNE RESPONSABILITÉ POUR LES DOMMAGES INDIRECTS OU CONSÉCUTIFS. AUCUN DÉPOSITAIRE, AGENT, REPRÉSENTANT OU AUTRE PARTICULIER N'EST AUTORISÉ À ÉTENDRE LA PORTÉE OU LA DURÉE DES GARANTIES EXPRESSÉMENT DÉFINIES PLUS HAUT.

Certaines États ou provinces n'autorisant pas l'exclusion ou la limitation des dommages accessoires ou indirects, ces limitations ou exclusions pourraient ne pas vous concerner. Cette garantie vous confère des droits juridiques précis, auxquels peuvent s'ajouter d'autres droits variant selon l'État ou la province. La présente garantie ne s'applique qu'aux installations possédées par le propriétaire.